

WIDEM
WIDEL



Elektromekanik Bariyer

TR

WIDE M/L Bariyer

Normal bağlantı yönü (kol sola kapanır)

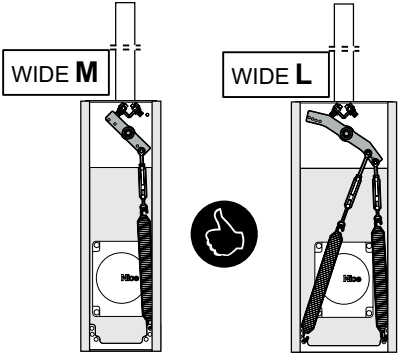

Yön değiştirilmesi durumunda bağlantı yönü (kol sağa kapanır)

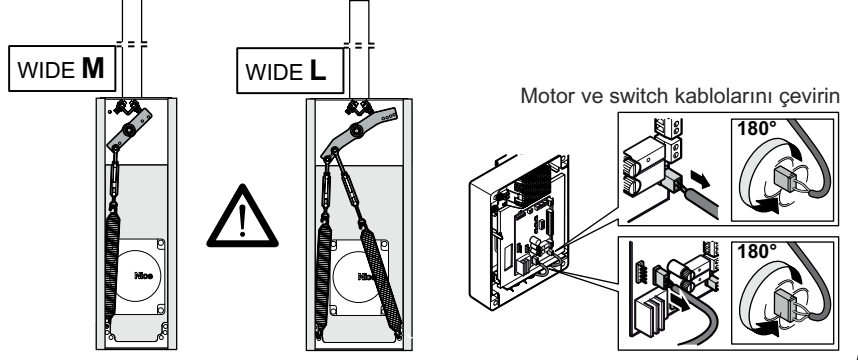

Motor ve switch kablolarını çevirin

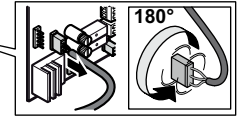
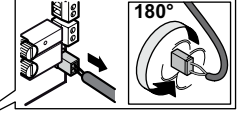

Kol takozu (WIDE L)

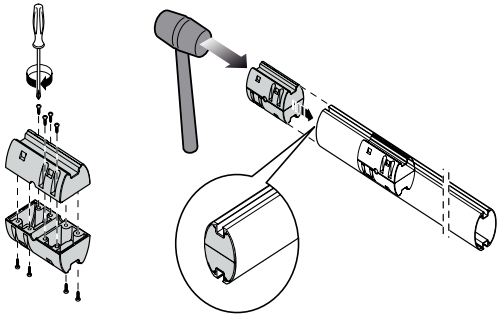

Kol ekleme aparatı montajı (WIDE L)

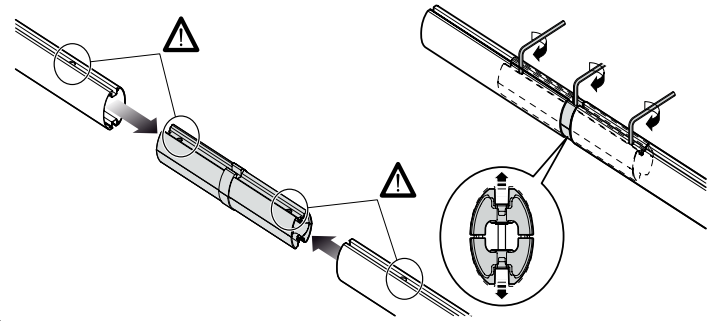

Kol bağlantı aparatı montajı

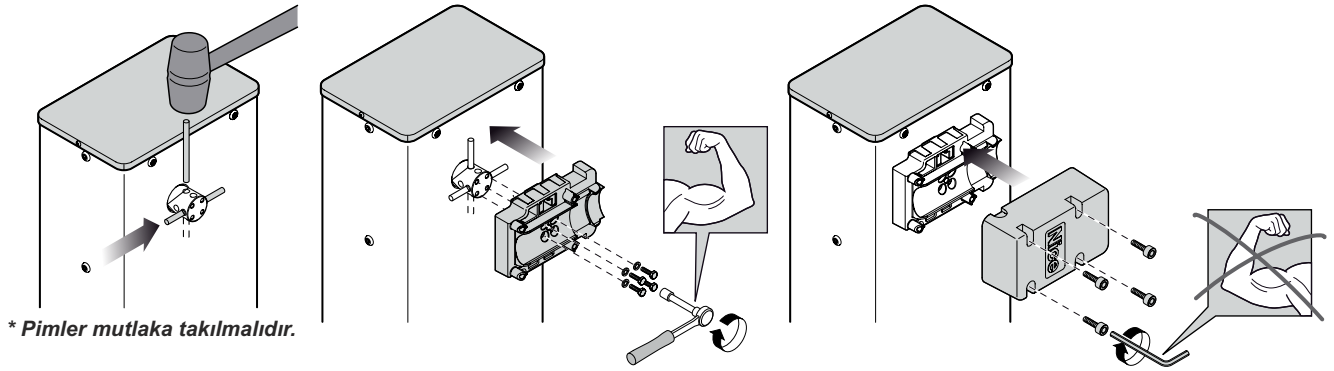

* Pimler mutlaka takılmalıdır.

Yay gerdirme ayarı

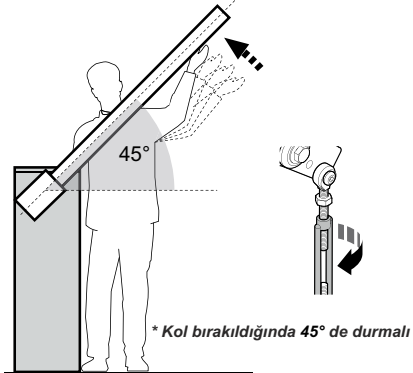

* Kol bırakıldığında 45° de durmalı

Gövde üzerine takılacak olan fotosel

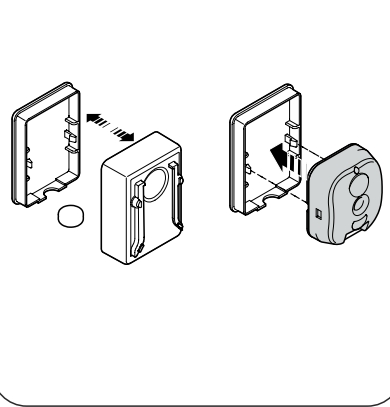

Kumanda alıcısı

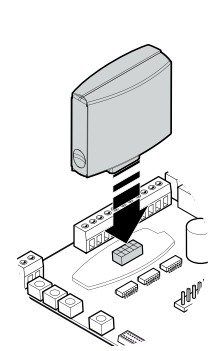

WIDE Bariyer Bağlantı Kılavuzu

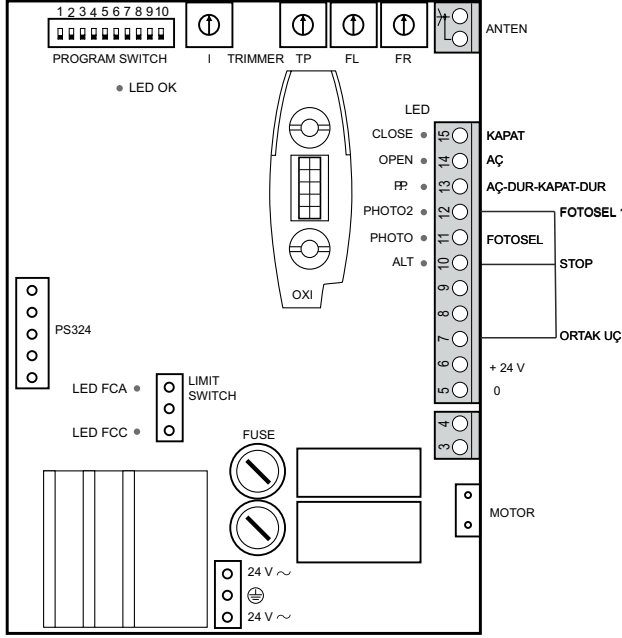

FOTOSEL

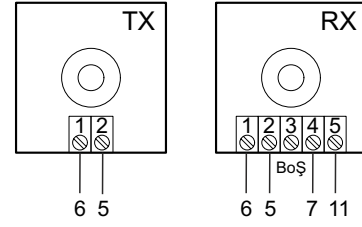

* İkinci takım fotosel takılmayacaksa 7-10-12 nolu klemensler birbiriyle köprülenmelidir.

* Redüktör mili üzerindeki plastik switchler açılma ve kapanma ilimitlerine yaklaşırken yavaşlamanın başlayacağı yeri belirler. Stop switchi olarak ayar yapmayınız.

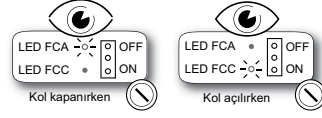

- ⌚ I = Motor gücü (saat yönüne artar, yarıya ayarlayın)
- ⌚ TP = Otomatik kapanma bekleme süresi (saat yönüne artar)
- ⌚ FL = Hız (saat yönüne hızlanır)
- ⌚ FR = Yavaş çalışma hızı (saat yönüne hızlanır)

DIP SWITCH FONKSİYONLARI :

1. Otomatik çalışma (kapalıyken kumandaya basılı tutulduğu sürece çalışır).
2. Otomatik kapanma devrede.
3. Her durumda kapanma devrede.
4. Aç-Kapat (Dur komutu devre dışıdır).
5. Flaşör motordan 2 sn önce devrede.
6. Flaşör bariyer açıkken de devrede (otomatik kapanma aktifken).
7. Araç fotoselden geçtikten 5 sn sonra kapanır.
8. Fotosel açmada da devrede.
9. Kol açıkken trafik lambası tek yönlü yol için aktif olur.
10. Kol açıkken trafik lambası çift yönlü yol için aktif olur.

Enerji bağlantısı

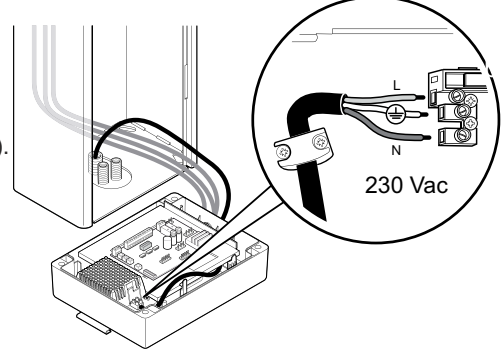

WIDE Bariyer Senkronize Bağlantı

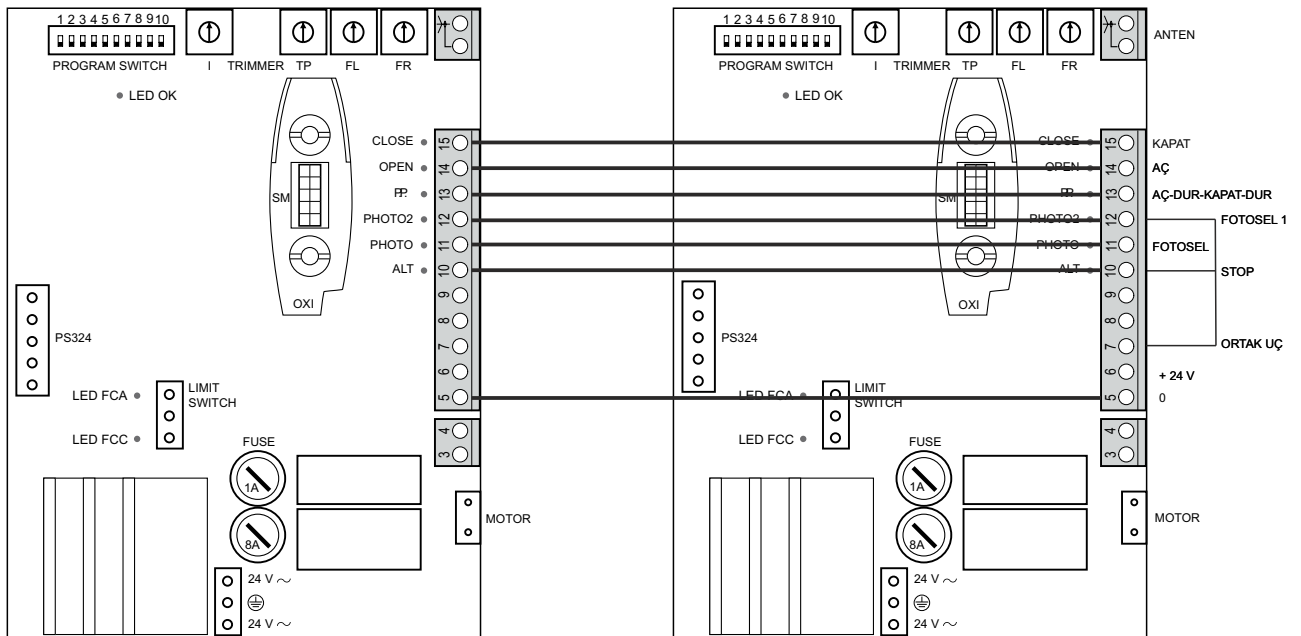

* Kumanda alıcısı, buton bağlantıları, fotosel bağlantısı ve köprülemeleri sadece bu kontrol ünitesi üzerinde uygulayın. Diğer kontrol ünitesinde hiç bir aksesuar bağlantısı ve köprüleme yapmayın.